

Thank you for choosing Springs Window Fashions. Your shade has been custom-sized based on your specifications with the highest standards of quality and craftsmanship.

Follow the easy step-by-step instructions to install your shade. Should you need additional support, please feel free to call our Customer Service Center at 1-800-221-6352 or email us at windowfashions@springswindowfashions.com. We will be glad to help you.

Gracias por elegir Springs Window Fashions. Su persiana se ha confeccionado a la medida según sus especificaciones y con los estándares más altos de calidad y fabricación.

Siga las sencillas instrucciones detalladas para instalar su persiana. Si necesita asistencia adicional, comuníquese con nuestro Centro de servicio al cliente al 1-800-221-6352 o por correo electrónico a windowfashions@springswindowfashions.com. Será un gusto poder ayudarlo.

Merci d'avoir choisi Springs Window Fashions. Votre toile a été taillé sur mesure selon vos spécifications avec les normes les plus élevées de qualité et de fabrication.

Suivez les directives étape par étape faciles pour installer votre toile. Si vous avez besoin d'aide supplémentaire, n'hésitez pas à communiquer avec notre centre de service à la clientèle au 1-800-221-6352 ou envoyez-nous un courriel à windowfashions@springswindowfashions.com. Nous serons heureux de vous aider.



HOW TO INSTALL CÓMO INSTALAR COMMENT INSTALLER

Cellular Special Shapes: Inside and Outside Mount
Persianas de Tela Celular en Formas Especiales: Montaje Interno y Externo
Formes spéciales cellulaires: Montage Intérieur et Extérieur

Finished Looks Apariencia final Aspects finis

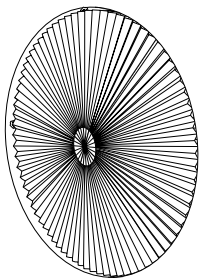

Inside Mount
Montaje Interior
Installation à l'intérieur

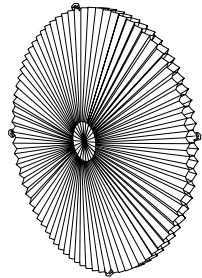

Outside Mount
Montaje Exterior
Installation à l'extérieur

1

Everything needed to install your shade Todo lo necesario para instalar su persiana Tout le nécessaire pour installer votre toiles

- 1 Full Circle or Special Shape
- 2 Decorative Centers and Connectors
- 3 Fan Clip Mount Bracket
- 4 Fan Clip with Pin

- 1 Círculo completo o Figura Especial
- 2 Centros Decorativos y Conectores
- 3 Soportes de montaje para sujetadores de abanico
- 4 Sujetador de abanico con clavija

- 1 Cercle complet ou forme spéciale
- 2 Centres décoratifs et connecteurs
- 3 Agrafes en éventail
- 4 Agrafe en éventail avec goupillepille

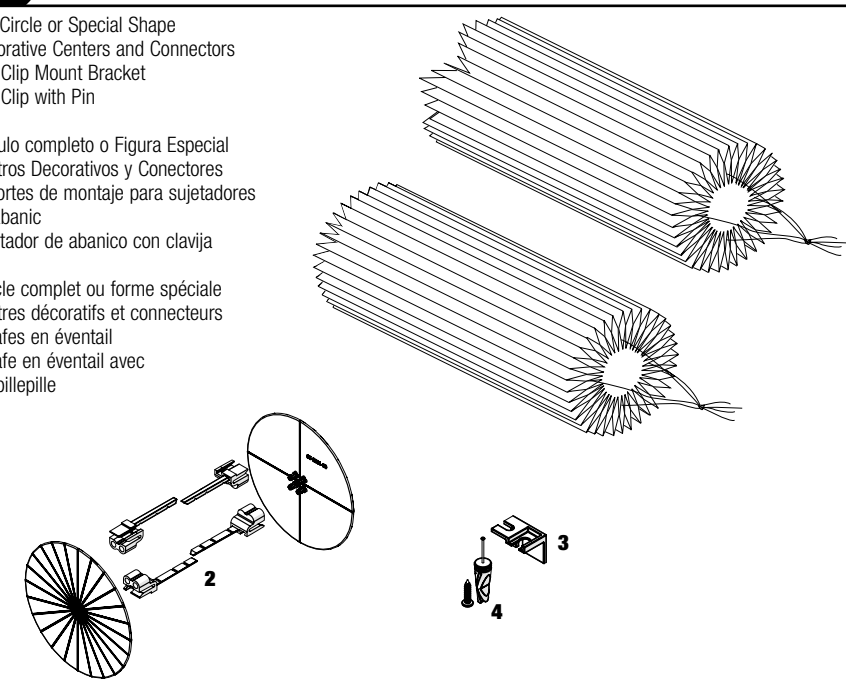

Tools Needed • Herramientas Necesarias • Outillage Nécessaire

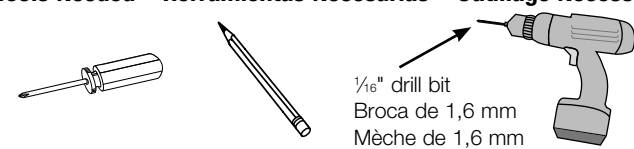

1/16" drill bit
Broca de 1,6 mm
Mèche de 1,6 mm

SPRINGS WINDOW FASHIONS
the Best Experience Company 

Springs Window Fashions • Middleton, WI 53562-1096 • www.springswindowfashions.com

2

Mark fan clip locations Marque la ubicación del sujetador de abanico Marquer l'emplacement des agrafes en éventail

Inside Mount

Montaje Interior • Installation à l'intérieur

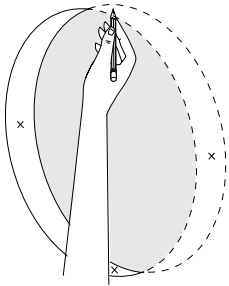

Outside Mount

Montaje Exterior • Installation à l'extérieur

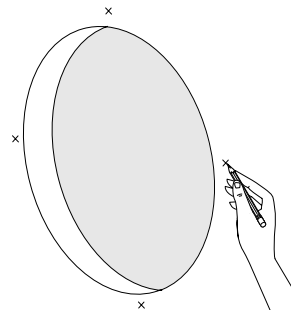

To position the fan clip mount bracket, first make a mark at the top, bottom, and each side of the arch. Marks should be directly across from each other. If more than four mount brackets were provided, mark for each mount bracket, spacing evenly between first marks made. For straight sided shapes, inside mount brackets should be placed as close to each corner as possible; for outside mount, brackets should be in line with the corners. See Step #7 for clip location diagram.

Para colocar el soporte de montaje con sujetadores de abanico, realice primero una marca en la parte superior, inferior y a cada lado del arco. Las marcas se deben hacer directamente una frente a la otra. Si se proporcionan más de cuatro soportes de montaje, marque cada soporte de montaje, deje espacio de manera uniforme entre las marcas que realizó en primer lugar. Para formas con lados rectos, se deben colocar los soportes de montaje interno lo más cerca posible de cada esquina; para montaje externo, los soportes deben estar alineados con las esquinas. Consulte el paso 7 para ver el diagrama de la ubicación del sujetador.

Pour placer le support de montage à agrafe en éventail, effectuer d'abord une marque dans le haut, dans le bas et de chaque côté de l'arche. Les marques doivent être directement opposées l'une de l'autre. Si plus de quatre supports de montage ont été fournis, effectuer une marque pour chaque support de montage en les espaçant uniformément entre les premières marques effectuées. Pour les formes à côté droit, les supports pour montage intérieur doivent être placés aussi près de chaque coin que possible; pour le montage extérieur, les supports doivent être alignés avec les coins. Se reporter à l'étape 7 pour voir le diagramme de l'emplacement des agrafes.

3

Drill and install fan clip mount brackets Perfore e instale los soportes de montaje con sujetadores de abanico Percer et installer les supports de montage à agrafe en éventail

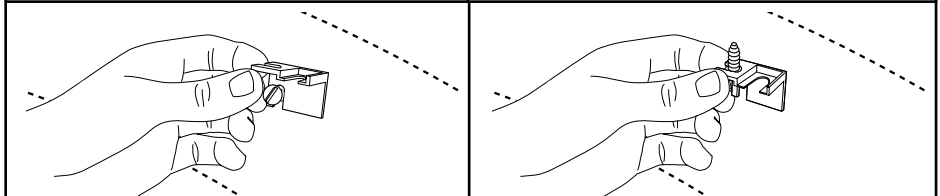
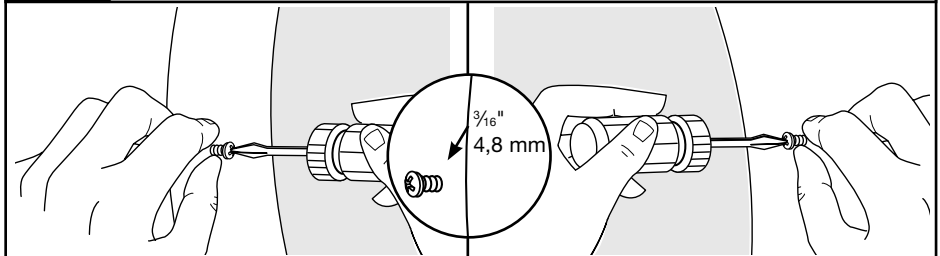

Drill and install a screw at each fan clip location leaving about $\frac{3}{16}$ " under the head to allow you to slip the mount bracket on. Slide the mount brackets onto the screws and tighten.

Perfore e instale un tornillo en cada ubicación del soporte dejando alrededor de 4,8 mm debajo de la cabeza para poder deslizar el soporte de montaje. Deslice los soportes de montaje en los tornillos y apriételes.

Percer et installer une vis sur chaque emplacement d'agrafe en éventail en laissant environ 4,8 mm sous la tête pour vous permettre de glisser le support de montage. Glisser les supports de montage sur les vis et serrer.

4

Prepare shade Prepare la persiana Préparer la toile

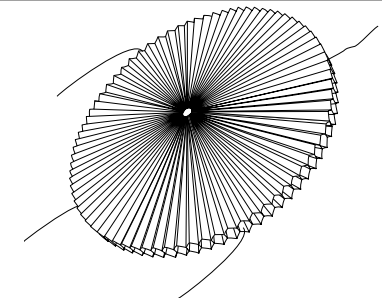
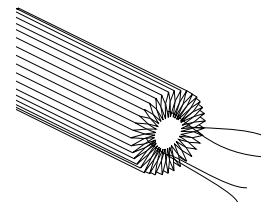

Untie the cords. Fan fabric creating a circle.

Desate las cuerdas. Abra la tela en forma de abanico creando un círculo.

Dénouer des cordons. Déployer le tissu de façon à créer un cercle.

5

Attach decorative center
Conecte el centro decorativo
Attacher le centre décoratif

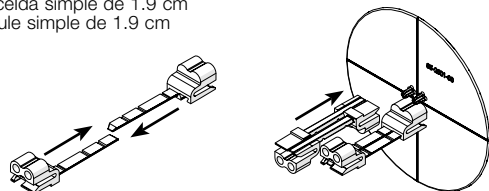
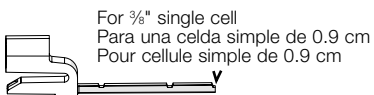
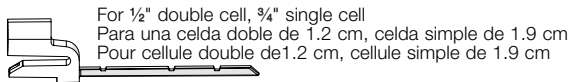

- 1** Cut to length needed
Corte el largo necesario
Coupez à la longueur nécessaire
- 2** Slide connectors together
Una las conexiones
Faites glisser les connexions ensemble
- 3** Attach arch centers
Coloque los centros de los arcos
Fixer les centres d'arc

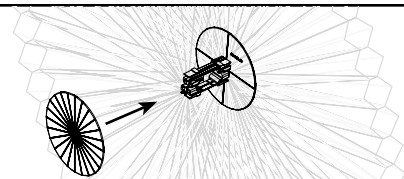

- 4** Reach behind shade and hold assembly in place through the center of the shade.

Alcance por detrás de la persiana y sostenga el ensamblaje en su lugar a través del centro de la persiana.

Passer la main derrière la toile et maintenir l'assemblage en place à travers le centre de la toile.

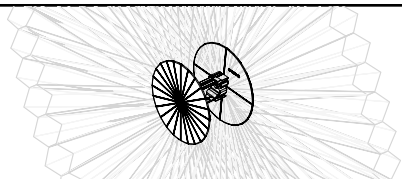

- 5** Attach the other half of the arch center to the connectors.

Conecte la otra mitad del centro de arco a los conectores.

Attacher l'autre moitié du centre de l'arc aux connecteurs.

6

Mount shade
Monte la persiana
Poser la toile

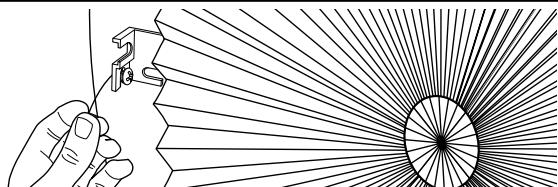

Wrap the left hand cord around the fan clip mount screw behind the bracket and tighten screw. Repeat at each cord location.

Enrolle el cordón izquierdo alrededor del tornillo de montaje con el sujetador de abanico detrás del soporte y apriete el tornillo.

Enrouler le cordon gauche autour de la vis de montage de l'agrafe en éventail derrière le support et serrer la vis. Répéter pour chaque emplacement de cordon.

7

Attach fan clip to fabric
Conecte la tela a los sujetadores de abanico
Attacher le tissu aux agrafes en éventail

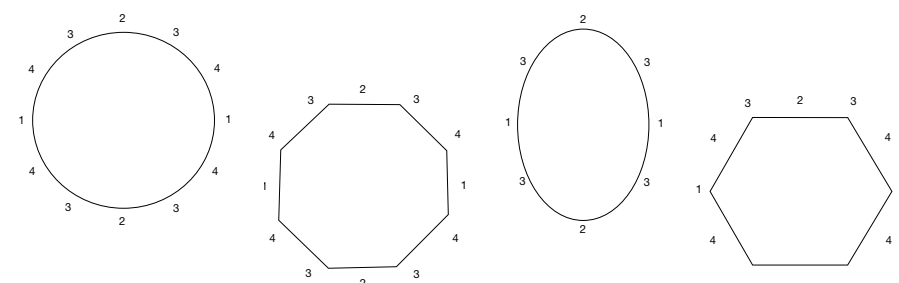
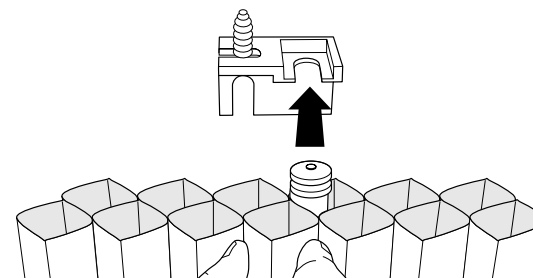
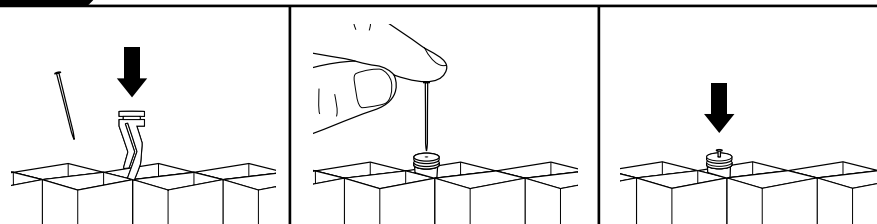

Remove the pin from the clip and, starting at the left fan clip bracket, slip the fan clip all the way onto the back of the fabric pleat and insert the pin completely. Slide the head of the fan clip into the mount bracket. Repeat at all mount bracket locations working alternately left to right as diagrammed.

Retire la clavija del sujetador y comenzando desde el soporte con sujetador de abanico izquierdo, deslice el sujetador de abanico completamente en la parte posterior del pliegue de la tela e introduzca la clavija completamente. Deslice la cabeza del sujetador de abanico en el soporte de montaje. Repita en todas las ubicaciones del soporte de montaje de izquierda a derecha y de forma alternada, como se muestra en el diagrama.

Retirer la goupille de l'agrafe et, en commençant par le support à agrafe en éventail gauche, glisser l'agrafe en éventail entièrement sur l'arrière du pli du tissu et insérer la goupille complètement. Glisser la tête de l'agrafe en éventail dans le support de montage. Répéter pour tous les emplacements de support de montage en alternant entre la droite et la gauche comme dans le diagramme.